

TOGLIERE IL CARTER SOTTO LA PEDANA E POSIZIONARE IL CAVALLETTO COME DA SCHEMA.  
PER LA CORRETTA POSIZIONE E UN SICURO FISSAGGIO APPOGGIARE L'ANGOLARE 1 AL TUBO  
DEL TELAIO 2.  
RITAGLIARE IL CARTER COME DA ISTRUZIONI SUL RETRO DEL FOGLIO.  
RACCOMANDIAMO DI LUBRIFICARE LO SNODO.

ENLEVER LE SABOT DESSOUS LE TABLIER ET POSER LA BEQUILLE SELON LE DESSIN.  
POUR LA CORRECTE POSITION ET SURE FIXATION APPUYER L'ANGULAIRE 1 AU TUYAU DU  
CADRE 2.  
DECUPER LE SABOT SUIVANT LES INSTRUCTIONS SUR LE VERSO DU PAPIER.  
NOUS RECOMMANDONS DE LUBRIFIER L'ARTICULATION.

REMOVE THE COVER BELOW THE FOOTBOARD AND FIX THE STAND FOLLOWING THE SCHEME  
FOR THE CORRECT PLACE AND SURE FIXING PUT THE ANGULAR PART 1 TO THE FRAME TUBE  
2.

CUT THE COVER AS SHOWN ON THE BACK OF THIS SHEET.  
WE RECOMMEND TO LUBRICATE THE JOINT.

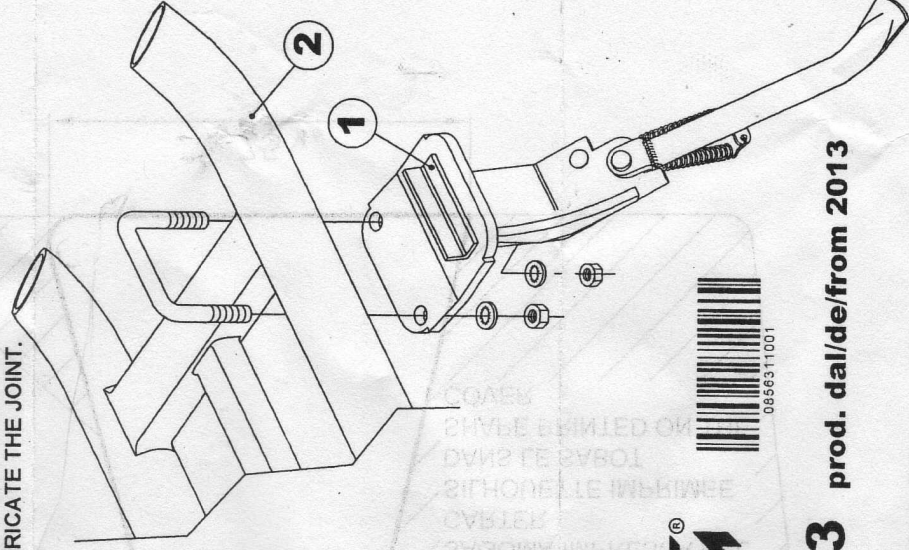

**buzzeth**<sup>®</sup>

MADE IN ITALY



0856311001

**ART. 8563** prod. dal/de/from 2013

per/pour/for

**YAMAHA AEROX 50cc. 2T** RUOTA/ROUE/WHEEL 13"  
**SERIE R - RN - NS - NSN**

CAVALLETTO LATERALE accessorio non originale  
BEQUILLE LATERALE accessoire pas original

SIDE STAND accessory not original

ITALIA LA RIPRODUZIONE ANCHE PARZIALE  
FULL OR PARTIAL REPRODUCTION IS FORBIDDEN

PUNTO DI RIFERIMENTO  
POINT DE REPERE  
REFERENCE MARK

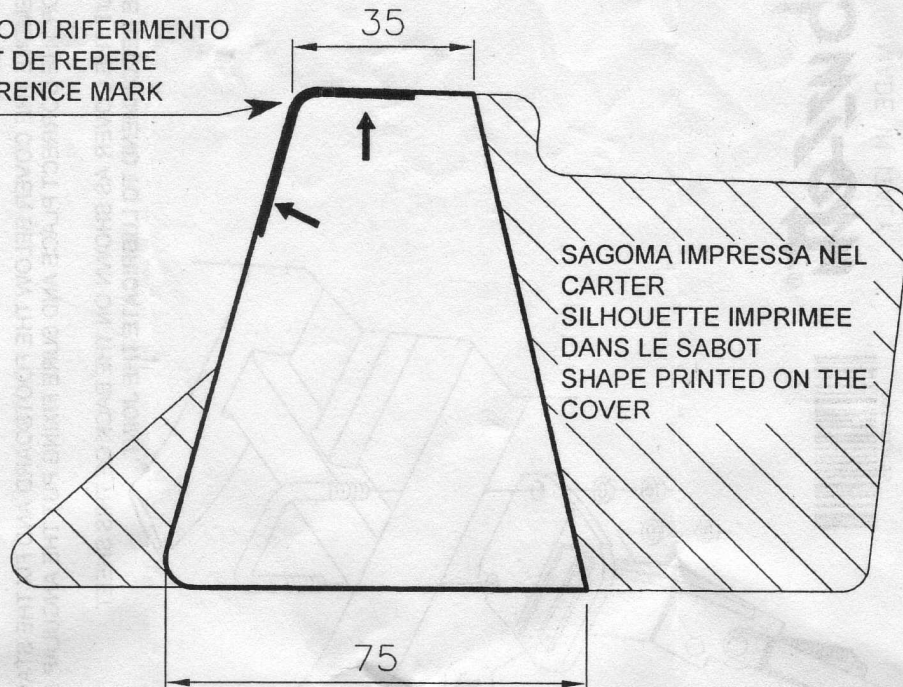

PER IL PASSAGGIO DEL CAVALLETTO: RITAGLIARE ALL'INTERNO DELLA SAGOMA GIÀ  
PRESENTI SUL CARTER UNA FINESTRA COME INDICATO IN FIGURA  
POUR LE PASSAGE DE LA BEQUILLE: DECOUPER DANS LA SILHOUETTE DÉJÀ PRÉSENT SUR  
LE SABOT UNE FENÊTRE COMME INDIQUE DANS LE DESSIN.  
FOR THE STAND PASSAGE: INTO THE SHAPE ALREADY ON THE COVER CUT A WINDOW LIKE  
SHOWN ON THE SCHEME.