



PUHALLINKONVEKTORI,
Seinämalli

SÄHKÖLIITÄNNÄT

Kiitos paljon siitä, että ostit ilmastointilaitteen. Lue tämä käyttöohje huolellisesti ennen laitteen käyttöä ja säilytä se tulevaa käyttöä varten.

OHJAUS KIERTOVIKIPUMPULLE JATAI MAGNEETTIVENTTIILILLE

Seinäyksikön takana löytyy valkoinen integroidun kolmitieventtiilin syöttökaapeli. Kaapelia on jätetty noin 30 cm lenkki. Tästä kaapelista voi ottaa sähkönsyötön kiertovesipumpulle ja/tai magneettiventtiilille. Katkaise kaapeli ja haaroita ohjaus kiertovesipumpulle esim. WAGO-liittimillä. Jännite on 230 V ja virrankesto riittää suoraan normaalille lämpöjohtopumpulle ja/tai magneettiventtiilille.



VAROITUKSET

Sähköasennukset ja johtimien veto on tehtävä voimassa olevien määräysten mukaisesti. Sähköasennukset saa tehdä vain valtuutettu sähköasentaja.

7. KYTKENTÄKAAVIO

1 Irrota etupaneeli ja näytön suojakansi. (Katso: kuva 7-1)

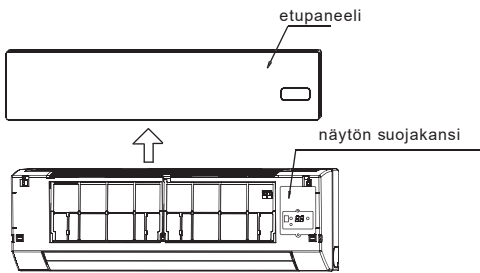

kuva 7-1

2 Kytke virtajohto ja signaalijohto (tarvittaessa). Tarkista valitsimen asento. (Katso: kuva 7-2)

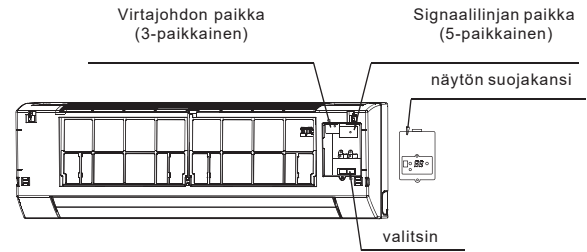

kuva 7-2

7.1 Liitinlevyn kaavio

Sisäyksikön kytkentäkaavio



HUOM

Ilmastointilaitteet voidaan kytkeä keskitetyn ohjausyksikön (Central Control Monitor, CCM) kanssa. Ennen käyttöönottoa, tee sisäyksikön kytkennät ja aseta järjestelmäosoite sekä verkko-osoite.

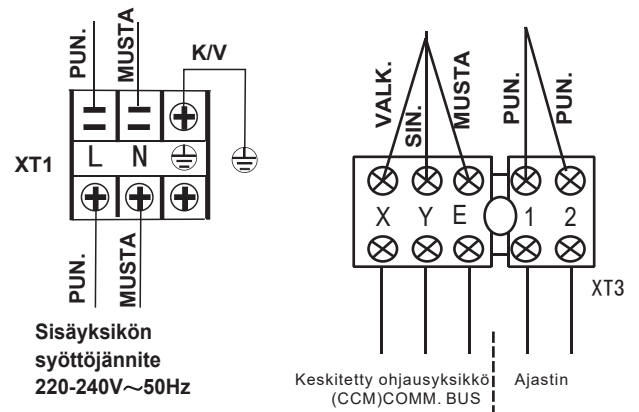

kuva 7-3

Valitse suojattu, kierretty parikaapeli ja kytke kaapelin suojavaippa liittimeen E.

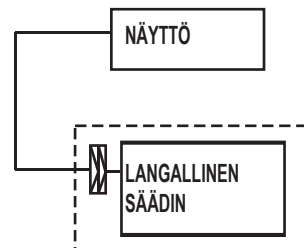

Käyttäjän on mahdollista hankkia langallinen säädin halutessaan.

■ Taulukko 7-1

ILMAVIRTA (m ³ /h)		510~1020
TEHO	VAIHE	1-VAIHEINEN
	TAAJUUS JA JÄNNITE	220-240V~ 50Hz
JOHDON SUOJA/SULAKE (A)		10/10
SISÄYKSIKÖN SYÖTTÖ KAAPELI (mm ²)	ALLE 20M	1,5 mm ²
	YLI 50M	2,5 mm ²
MAADOITUSJOHTO (mm ²)		1,5 / 2.5

Virtajohdon tyyppi on H05RN-F tai parempi.

7.2 Verkko-osoitteen asennus

Jokaisella verkkoon kytketyllä ainoastaan yksi toisistaan poikkeava verkko-osoite. Osoitekoodi ilmastointilaitteelle lan verkossa asetetaan koodikytkimellä verkon käyttöliittymämoduulissa. Asetusalue: 0 - 63.

Taulukko 7-1

Valintakytkimen asetus			Verkon osoitekoodi
SW1	ENC2		
		~	00~15
		~	16~31
		~	32~47
		~	48-63

Taulukko 7-2

Valintakytkimen asetus	Toiminnon valitseminen
SW2	
	Viilennys OFF, Lämmitys OFF
	Viilennys OFF, Lämmitys ON
	Viilennys ON, Lämmitys OFF
	Viilennys ON, Lämmitys ON

7.3 KytKentäkaavio

■ kuva 7-4

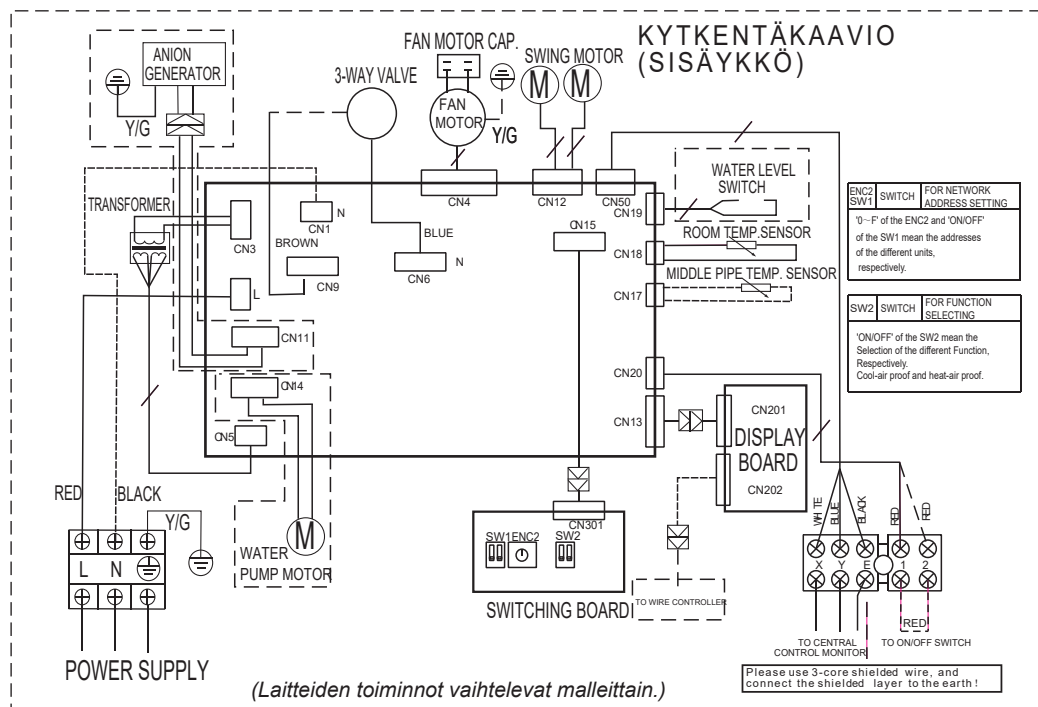

KytKentäkaaviota ei ole suomennettu sekaannuksen välttämiseksi: Samat merkinnät löytyvät piirikorteilta ja liittymistä.